

資訊安全管理政策

一、 資訊安全目標：

確保公司營業秘密與依據政府個人資料保護法，持續對資訊安全精進治理與強化防護能力，所有資訊作業遵行國際資安標準外，更要符合國、內外資訊安全法令規範。

二、 資訊安全小組組織

本公司在永續發展辦公室下設置資訊安全管理小組，負責擬定推動資訊安全管理政策，定期評估資訊安全風險並向董事會報告執行情形。

113 年資訊安全治理報告及成果已於 113 年 10 月 30 日第十屆第十一次董事會報告在案。

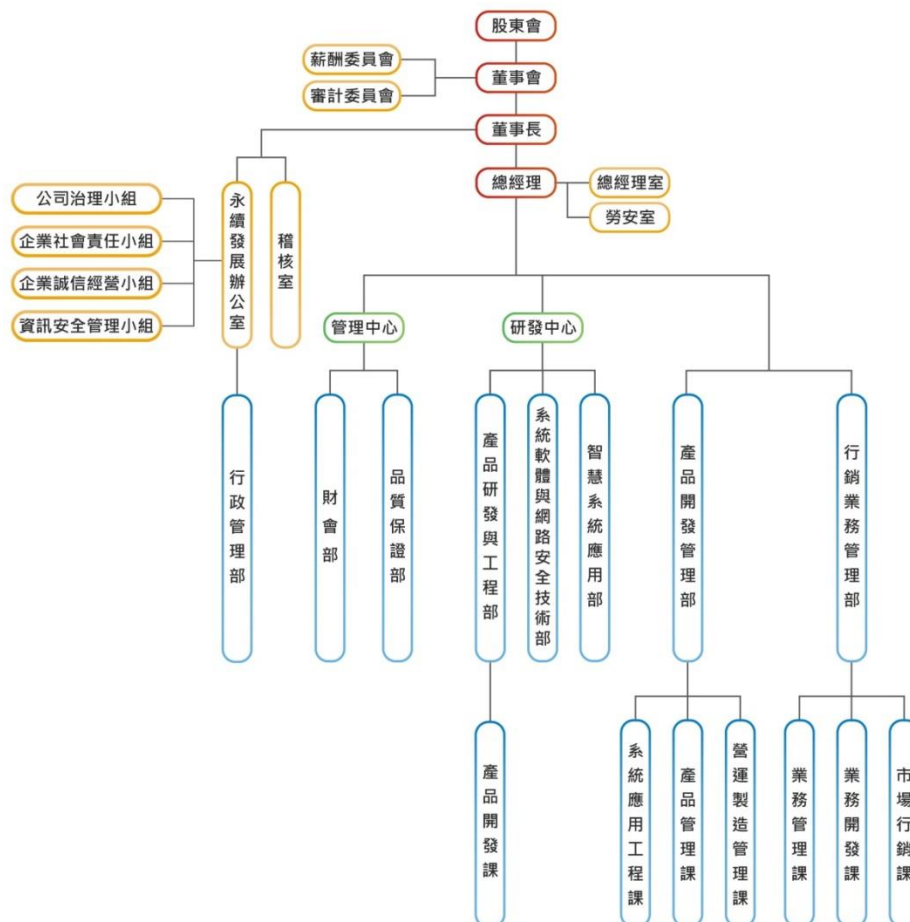

三、 強化人員認知：

- 1). 公司電腦目前有安裝防毒軟體，並搭配 Windows Server Pack，系統會自動安裝更新。
- 2). 發生重大的資訊安全事件，會郵件公告同仁注意事項，並提供作業系統 Service Pack 修正、或是辦公軟體更新安裝。
- 3). MIS 人員定期檢查同仁網路對外連線是否有異常使用，防火牆阻擋有害網站 IP。
- 4). 有害電子郵件通知同仁注意不要點擊，並封鎖該信箱網域寄出。
- 5). 防毒軟體版本更新通知，需要用戶手動執行安裝更新版本的防毒軟體。

四、 避免資料外洩：

- 1). 目前針對資料夾權限登入設定，資料伺服器上各資料夾依照不同部門人員帳號限制讀取。
- 2). 同仁登入帳號連續輸入 3 次系統就會鎖住無法使用。

五、 落實日常維運：

- 1). 每日上班檢查「伺服器硬體設備及系統運行」、「網路設備連線運行情況」、「對外連線網路流量監控」。
- 2). 本年度維護統計數量每月 2 次共計 24 次，皆為系統更新作業，無重大異常。
- 3). 本年度資訊安全專案經理已獲得 ISO 27001 認證，並在年底前落實 ISO 27001 資安管理。
- 4). 本公司已獲得經濟部標準局 VPC 網路安全產品認證及交通部物聯網場域安全認證。

六、 確保服務可用：

2024 年統計：

服務異常中斷數(365 天計算)	硬體設備	運行軟體	網路連線	妥善率
ERP	0	0	0	100%
EASYFLOW	0	0	0	100%
FTP Server	0	0	0	100%
Terminal Server	0	0	0	100%
File Server	0	0	0	100%

七、 資料備份 & 系統還原：

- 1). 備份設置，除了 NAS 備份，每雙週會把 NAS 的備份資料另外保存至 USB 外接碟，達到備份的資安目的。
- 2). 每天一次自動備份資料儲存。

備份排程：

伺服器	本機快照	NAS 備份
ERP	無	每天 22:00 全部備份，備份保留 5 天
EASYFLOW	無	每天 01:00 全部備份，備份保留 7 天
MISFTP	無	星期二、四、六 18:00 全部備份，備份保留 3 天
MIS-2K3	無	每天 18:00 全部備份，備份保留 5 天
ZCOM-DATA(雙主機 HA)	硬碟快照保留 100 天	每星期五 20:00，備份保留 2 天
ZCOM-DATA(雙主機 HA)	硬碟快照保留 100 天	每天早上 07:00，備份保留 5 天
PLM	硬碟快照保留 100 天	每天早上 01:00，備份保留 7 天